

拆卸和安装舱盖铰链

提示

- t 对于带电动后舱盖操纵机构的车辆，必须先拆下后舱盖驱动单元 → **相关章节**
- t 安装时注意螺栓的拧紧顺序。

1 - 螺栓

q 21 Nm

2 - 舱盖铰链

拆卸：

- 拆卸车顶篷
→ Rep.-
Gr.70。
- 拔下舱盖铰链盖板
→ **插图**。



提示

为了避免损坏舱盖或车身，必须支撑并固定舱盖，防止跌落。

- 从舱盖上旋出螺栓 -3-。
- 拧出螺栓 -1- 和六角螺母 -4-，并取下铰链。

安装：

- 将铰链装入车身，并用螺母 -4- 轻轻固定在车顶框架上。
- 然后用螺栓 -1- 从侧面轻轻固定铰链。
- 用螺栓 -3- 固定铰链。
- 将盖板左侧和右侧对准车身，以规定的力矩拧紧螺栓 -3-。
- 将盖板的高度按照车顶进行调整，以规定的力矩拧紧螺栓 -1- 以及螺母 -4-。
- 按压铰链盖板。

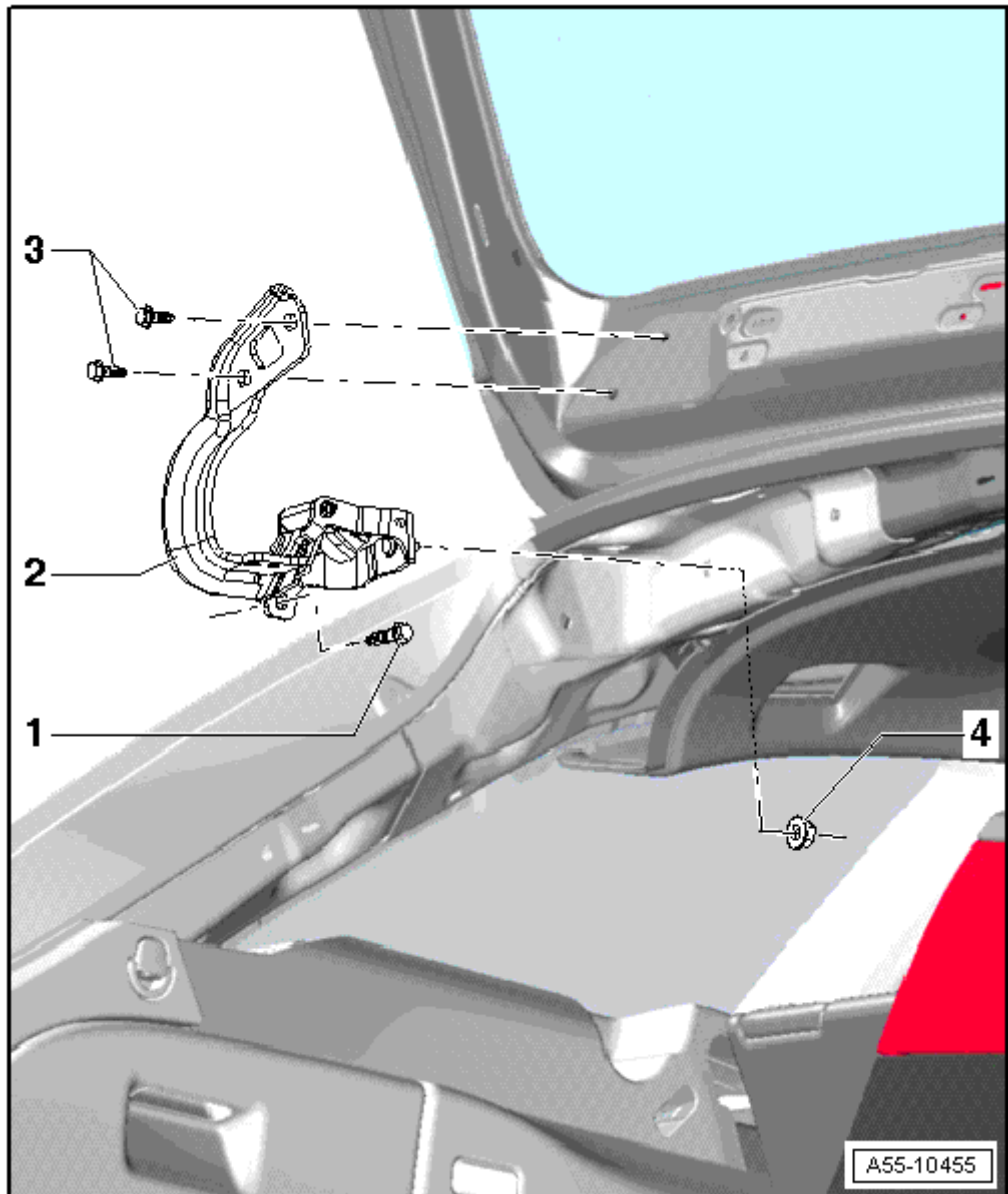

3 - 螺栓

q 21 Nm

4 - 六角螺母

q 21 Nm

舱盖铰链盖板

- 盖板已插到舱盖铰链上。
- 松开盖板的侧面卡子 -1-，并从舱盖铰链 -2- 上拔下。
- 安装时将卡止凸耳定位到铰链臂上的卡子孔内，然后把盖板完全按压到对面一侧。
- 同时必须听到盖板卡入的声音。

